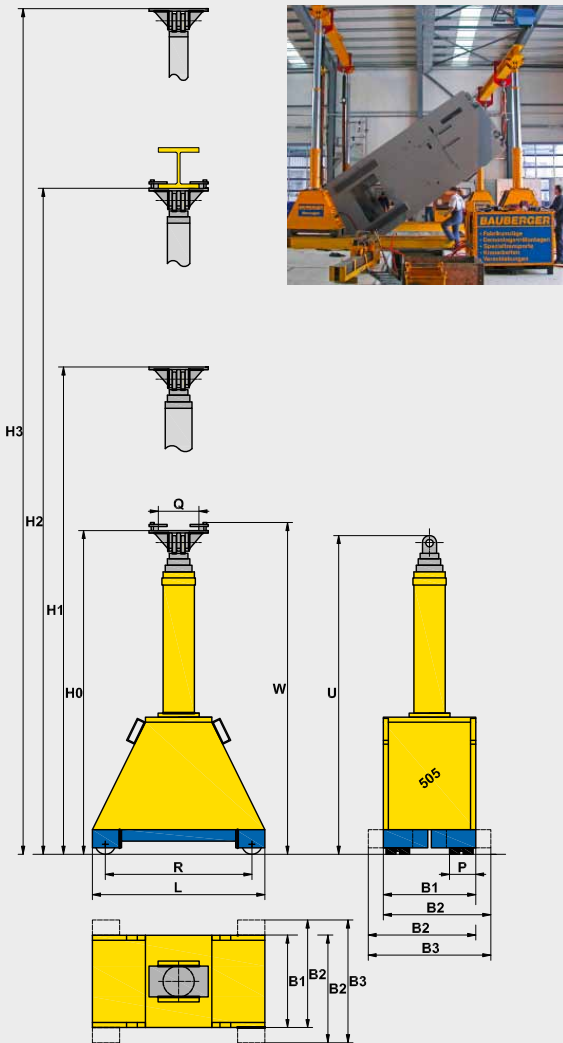

## 360t

Gerät: 505/506/512/519

Seite: 1/1

 BAUBERGER AG  
 St. Gallerstrasse 19, CH-8353 Elgg  
 Tel. +41 52 368 60 60  
 info@bauberger.ch  
 www.bauberger.ch

Nr. 506    Nr. 519    Nr. 512    Nr. 505

### Bezeichnung

Angaben pro einzelne Hubsäule	Nr. 506	Nr. 519	Nr. 512	Nr. 505
<b>Hubkraft bis Ende Hubhöhe H1</b>	<b>9.00</b>	<b>15.00</b>	<b>32.00</b>	<b>90.00</b>
Hubkraft bis Ende Hubhöhe H2	8.25	13.00	32.00	68.50
Hubkraft bis Ende Hubhöhe H3	6.75	11.00	–	40.00
H0 Hubhöhe eingefahren	1830	1880	2508	3050
H1 Hubhöhe bis Ende Stufe 1	2845	2890	4240	4830
H2 Hubhöhe bis Ende Stufe 2	3860	3900	6108 max.	6600
H3 Hubhöhe bis Ende Stufe 3	4870 max.	4920 max.	–	8380 max.
L Länge	1310	1300	1410	1720
B1 Breite Radstellung Minimum	700	730	960	915
B2 Breite Radstellung Mitte	–	–	–	1065
B3 Breite Radstellung Minimum	–	–	–	1215
R Radstand	905	940	1205	1465
P Auflage pro Stahlrolle	120	100	310	260
U Bauhöhe bei demontierter Kopfplatte	1780	1800	2458	3000
W Bauhöhe inkl. Kopfplatte + Brieden	1880	1920	2578	3150
Q Lasttraversen bis max. Breite	240	403	403	403
Eigengewicht ohne Zusatzaggregate	0.75	1.17	1.70	2.50
Aggregate für den Hydraulikbetrieb	integriert	integriert	integriert	separat/2 Hubs.
Fahrtrieb	separat / Hubs.	integriert	integriert	separat / Hubs.
Fahrwerk	4 x Stahlrollen	4 x Stahlrollen	4 x Stahlrollen	4 x Stahlrollen
Stromanschluss 380 Volt	CEE 16, 5-polig	CEE 32, 5-polig	CEE 32, 5-polig	CEE 32, 5-polig
Sicherungen elektr. (Ampere)	16 A	32 A	32 A	32 A
Bauberger-Hubsäulen	Stk. 4 x	4 x	4 x	6 x

### Fahrschienen (Spurbreite verstellbar)

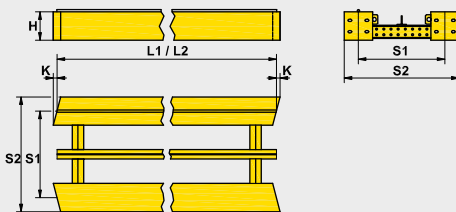

	Position 1	Position 2	Position 3
S1	615	765	915
S2	915	1065	1215
L1	3000 (8 Stück)	Eigengewicht je 1.2 t	
L2	6000 (18 Stück)	Eigengewicht je 2.4 t	
K	39		
H	300		

### 52.5t Dreh-Haken mit Querverschub (2 Stück)

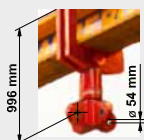

### Anhänge-Laschen

Last pro Anhängelasche	Anzahl	A	B	C	D	E	F
6 t	4 Stück	185	87	26	15	34	56
10 t	4 Stück	275	250	40	25	44	69
20 t	4 Stück	260	250	52	30	53	78
45 t	4 Stück	518	420	70	40	90	80
90 t	8 Stück	455	422	88	50	152	152